

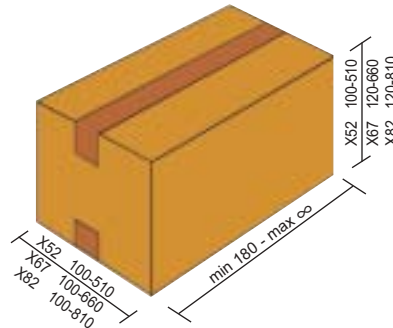

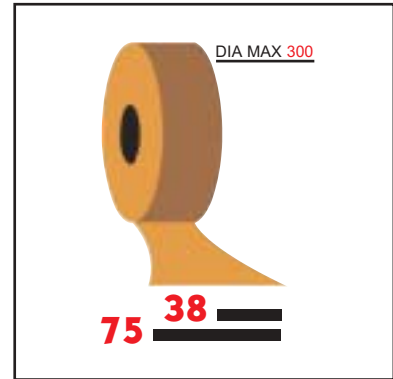





COMARME

GEMINI® Systems

GEM X52- X67- X82



-  **NASTRATRICE PER LA CHIUSURA AUTOMATICA DI SCATOLE DI CARTONE A FORMATO VARIABILE**
-  **RANDOM TAPERS FOR AUTOMATIC CASE SEALING**
-  **MACHINE A FERMER LES CAISSES AMERICAINES MULTI-FORMAT**
-  **MAQUINA PRECINTADORA DE CAJAS MULTIFORMATO**
-  **KARTONSCHACHEL-VerschLIess-MASCHINE FÜR UNTERSCHIEDLICHE FORMATE**



COMARME MARCHETTI F.A. spa

Via Q. Sella 1 - 20094 CORSICO (MI) - Tel. 02450519.1 - Fax 024580025-024503855 - Telex 02321115 CMARME I

<http://www.comarme.it> <http://www.comarme.com> E-mail: info@comarme.it

Capitale Sociale Euro 2.340,000 - Iscrizione al Tribunale di Milano n. 105965 - CCIAA di Milano n. 532137 - cf/p. IVA 00697040152

VERSATILI ED AFFIDABILI PER UNA PERFETTA SIGILLATURA DI SCATOLE A FORMATO VARIABILE.

I modelli GEMX52 GEMX67 GEMX82 sono l'ideale per chiudere cartoni di tipo americano, con diverse dimensioni di lunghezza, larghezza e altezza, che pervengano in ordine casuale alla nastratrice. Il gruppo nastrante e i due bracci di trascinamento laterale si adeguano automaticamente alle dimensioni delle scatole. I modelli GEMX52 GEMX67 GEMX82 possono essere utilizzati, sia con alimentazione manuale dei cartoni tramite un operatore, che da un trasportatore motorizzato, abbinando alla macchina un elemento accessorio (DAC 50, DAC 65) per ottenere la centratura ed il cadenzamento automatico delle scatole, che devono presentarsi all'ingresso con le falde superiori già ripiegate. La versatilità e le elevate prestazioni di queste macchine, consentono un reale risparmio di materiali e manodopera ed un rapido ammortamento.

Accessori disponibili a richiesta:

- Teste nastranti T33, per utilizzo nastri autoadesivi, con larghezza fino mm. 75.
- Gruppo pressatore pneumatico laterale, utile per il compattamento del cartone, il cui contenuto tende ad espandersi e rende difficile la sigillatura.
- Kit rottura/fine nastro, per segnalazione della rottura del nastro o di mancanza dello stesso.
- Kit bypass nastratura, per escludere dalla nastratura lotti di cartoni, mantenendone il trasporto attraverso la macchina.

VERSATILE AND DEPENDABLE TO PERFECTLY SEAL MIXED SIZE BOXES.

The machines model Gem X52, Gem X67, Gem X82 are ideal to seal cartons, (type 021, top and bottom flaps to meet), with different dimensions in length, width and height which are randomly fed into the taping machine. The taping head and the two side belts alter automatically to each box size. These models can be fed by an operator or by a motorised conveyor integrated by an ancillary (like DAC50 or DAC65) to centre and index the incoming cartons: in this case the box has to enter the machine with the top flaps bent over. The versatility and the high level of performance of these machines guarantee a considerable labour saving for a very quick return on investment.

Available accessories upon request

- Taping heads T33 to seal with adhesive tapes up to 75 mm in width.
- lateral pneumatic pressing system, useful to press the box at the upper corners to guarantee a perfect sealing.
- breakage/low level of tape kit to give alarm when head is short of tape or has no tape.
- taping bypass kit to by-pass taping of cartons, just keeping the transportation along the machine.

CARACTÉRISTIQUES DE VERSATILITÉ ET FIABILITÉ POUR UNE PERFAITE FERMETURE DE CAISSES NON UNIFORMES.

Les modèles GEMX52, GEMX67, GEMX82 sont les machines idéales pour fermer les caisses cartons, de type américaines, de différentes dimensions en longueur, largeur et hauteur se présentant simultanément. Ces machines peuvent être utilisées soit en introduction des caisses par l'utilisateur, soit en utilisation automatique. Dans ce dernier cas, il est nécessaire d'utiliser un centreur pneumatique (DAC50 ou DAC65), accessoire de notre gamme permettant d'obtenir un centrage de la caisse avant l'introduction automatique dans la machine, les caisses devant être présentées avec les rabats supérieurs fermés. Les prestations élevées de ces machines permettent un réel choix de matériels et de modes opératoires avec un retour sur investissement rapide.

Accessoires disponibles en option :

- Tête d'enrubannage T33 pour utilisation de rubans adhésifs de largeur maximale de 75mm.
- Groupe presseur pneumatique latéral utile pour maintenir les caisses dont le contenu important rend la fermeture difficile.
- Kit de rupture d'adhésif et de fin de rouleaux pour indication à l'opérateur.
- Kit de passage sans adhésif pour excludre de la pose d'adhésif certaines caisses tout en assurant le passage dans la machine.

CARACTERISTICAS DE VERSATILIDAD Y FIABILIDAD, PARA UN PERFECTO CIERRE DE CAJAS NO UNIFORMES.

Las máquinas modelos GEMX52, GEM X67, GEMX82, son ideales para precintar cajas de cartón, de tipo americano, con diferentes dimensiones en largo ancho y alto, las cuales son introducidas dentro de la máquina precintadora. El cabezal y las dos bandas se ajustan automáticamente a la medida de las cajas. Estos modelos pueden ser introducidos por un operario o por un transportador motorizado, acompañado por un accesorio (DAC 50-DAC65) para obtener el centrado automático de las cajas, en este caso las cajas tienen que entrar en la máquina con la parte superior de las solapas plegadas. La versatilidad y el alto nivel de producción de estas máquinas garantizan una considerable labor de ahorro y una segura inversión por su alta capacidad de producción.

ACCESORIOS DISPONIBLES: (BAJO PEDIDO)

- Cabezal de precintado T-33 con cinta adhesiva hasta 75 mm ancho.
- Sistema lateral de presión neumático, garantizando un perfecto precintado.
- Bajo nivel de cinta, kit rotura o fin de rollo, indicado por una señal de alarma cuando no queda nada o se ha roto.
- Kit de sellado de las cajas, manteniendo el transporte a través de la máquina.

FLEXIBEL UND ZUVERLÄSSIG FÜR PERFEKTEN KARTONVERSCHLUSS UNTERSCHIEDLICHER FORMATE UND REIHENFOLGE.

Die Maschinen Modell GEMX52, GEMX67, GEMX82 sind ideal zum verschließen von amerikanischen Kartonformaten unterschiedlicher Dimensionen, wie Länge, Breite und Höhe, welche wahllos in die Klebemaschine eingeschoben werden können. Der Klebekopf und die schlitzen Transportriemen passen sich automatisch der kartongröße an. Diese Modelle können von Personal bedient werden oder von einer angetriebenen Rollenbahn, integriert mit zubehör (wie DAC50 oder DAC65) um die eingehenden Kartons zu zentrieren und indizieren. In diesem Fall muss die Box mit bereits gebogenen Klappen in die Maschine einlaufen. Die Vielseitigkeit und die hohe Leistungsstufe dieser Maschinen garantiert eine beträchtliche Arbeitseinsparung für einen schnellen Investitionsrückfluss.

Verfügbares Zubehör auf Wunsch:

- Klebeköpfe T33 zum kleben mit Selbstklebeband bis zu 75 mm Breite.
- Seitliche pneumatische Andruckvorrichtung, presst die oberen Ecken des Kartons zusammen, um ein perfektes Verkleben zu garantieren.
- Bruch/Tiefstand des Klebe-kits gibt alarm, wenn Wenig oder Kein Band vorhanden ist.
- Klebeumgehung-kit, um das Verkleben von Kartons zu umgehen, die Kartons durchlaufen lediglich die Maschine.

DATI TECNICI	52	67	82
Potenza installata / Installed power Puissance installée / Installierte Leistung	0,3 Kw	0,3 Kw	0,3 Kw
Velocità trasferimento scatola/Drive belts speed Vitesse de transfert boîte Riemengeschwindigkeit	27 m/min	27 m/min	27 m/min
Consumo aria per ciclo scatola Air consumption per cycle Consummation d'air par cycle/Luftverbrauch pro Zyklus	5,6nl. 6bar	5,8nl. 6bar	9,5nl. 6bar
Peso della macchina con due teste/Weight of the machine with two taping heads/Maschinengewicht mit zwei Verschlussaggregaten Poids de la machine avec deux têtes de pose ruban	180 Kg	195 Kg	200 Kg
Tensione monofase o trifase / Voltage triphasé ou monophasé Electrical supply three-phases or single-phase / Elektrischer Anschluss dreiphasig oder einphasig			

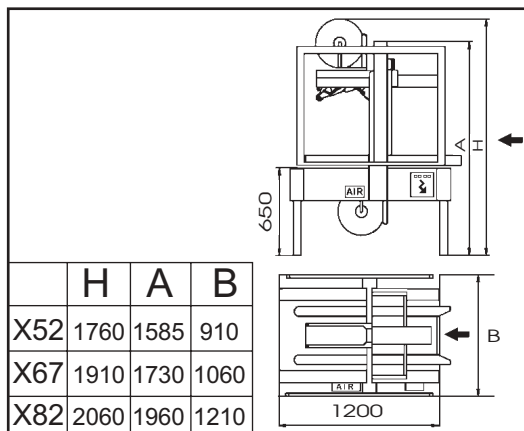

CNN-52026-233

Copistampa 1103