

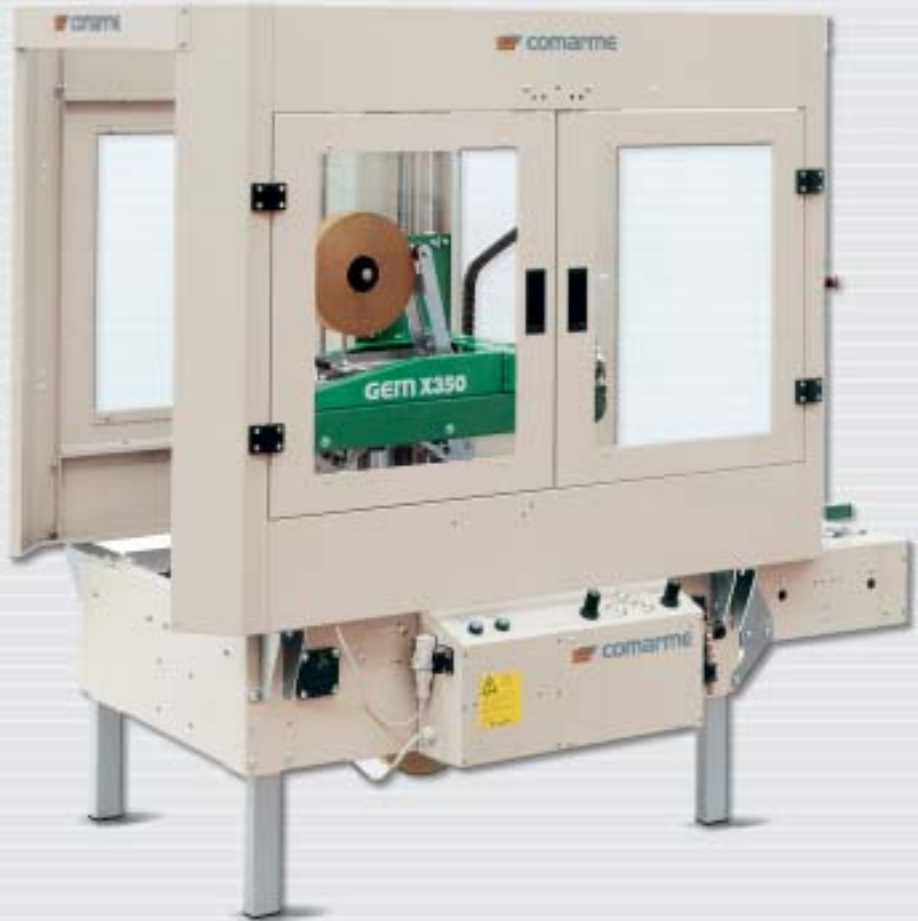

GEM X350



**HEAVY DUTY
Generation**

 Semiautomatic self-dimensioning taping machine which seals with adhesive tape the upper and lower parts of uniform boxes.

GEM X350 is especially suitable for sealing tall, narrow boxes as four belts, two upper and two lower, horizontal and parallel to the work surface, are used for conveying.

The use of a single motor for driving the four conveyor belts simultaneously is totally innovative and patented, allowing smooth and even feeding of the boxes.

The speed of the upper and lower belts is in fact the same in mechanical terms.

The upper taping unit has a patented system which, by means of a pneumatic device, enables the subsequent weight on the box to be preset and therefore any differences in height of the boxes to be absorbed.

GEM X350 is equipped with mechanical side arms. The box is held on the work table with the bottom flaps folded and ready to be filled.

The taping machine, combined with conveyors at outfeed, represents an effective and economic packaging station.

 Halbautomatische Verklebemaschine mit Selbstklebeband für Deckel und Bodenverschluss von Kartons mit wechselnden Formaten, mit automatischer Anpassung.

GEM X350 ist besonders geeignet für Kartons, die hoch, kurz oder unregelmäßigen Format haben, da hier der Vorschub durch vier Transportbänder erfolgt, je zwei oben und zwei unten, die horizontal und parallel zur Arbeitsfläche liegen. Innovativ und patentiert ist hier der Einsatz eines einzigen Motors, der gleichzeitig die vier Transportbänder steuert und damit für den gleichmäßigen und stabilen Vorschub der Kartons sorgt. Die Geschwindigkeit der oberen und unteren Bänder ist mechanisch identisch. Die obere Verklebegruppe verfügt über ein patentiertes System, das es ermöglicht, durch eine pneumatische Vorrichtung, das Gewicht festzulegen, mit der die Kartons belastet werden und damit eventuelle Höhenunterschiede der Kartons auszugleichen. Die Maschine verfügt über eine Karton-Sperrvorrichtung mit mechanischen Seitenarmen. Die Kartons werden auf der Arbeitsfläche angehalten. Die unteren Klappen sind verschlossen und man erhält somit eine einfache Füllstation.

Zusammen mit Ausgangsförderern bildet die Maschine eine funktionstüchtige und wirtschaftliche Verpackungsstation.

 Semi-automatische zelfinstellende dozensluitmachine die de bovenzijde en onderzijde van dozen van een vast formaat met plakband sluit. GEM X350 is met name geschikt voor het sluiten van hoge en smalle dozen, daar de dozen door middel van vier transportbanden, twee boven en twee beneden, horizontaal en parallel lopend aan het werkvlak door de machine gevoerd worden. GEM X350 kan ook gebruikt worden voor dozen met een onregelmatige vorm. Beslist innovatief en gepatenteerd is de toepassing van één enkele motor die tegelijkertijd de vier transportbanden aandrijft waardoor de dozen gelijkmatig en stabiel door de machine worden gevoerd. De snelheid van de transportbanden aan de bovenzijde en die aan de onderzijde is dan ook mechanisch identiek. De sluitgroep aan de bovenzijde is voorzien van een gepatenteerd systeem dat het door een pneumatische voering af te stellen mogelijk maakt vooraf het gewicht te bepalen dat op de dozen komt te rusten en eventuele verschillen in hoogte van de dozen te absorberen. De GEM X350 is uitgevoerd met mechanische zijtransport.

De doos, welke reeds aan de onderzijde is gevouwen, wordt vastgehouden op de werktafel zodat deze afgevuld kan worden. Deze dozensluitmachine met rollenbanen aan uitgang vormt een eenvoudig, efficiënt en goedkoop emballagestation.

· Technical data · Technische Daten · Technische gegevens

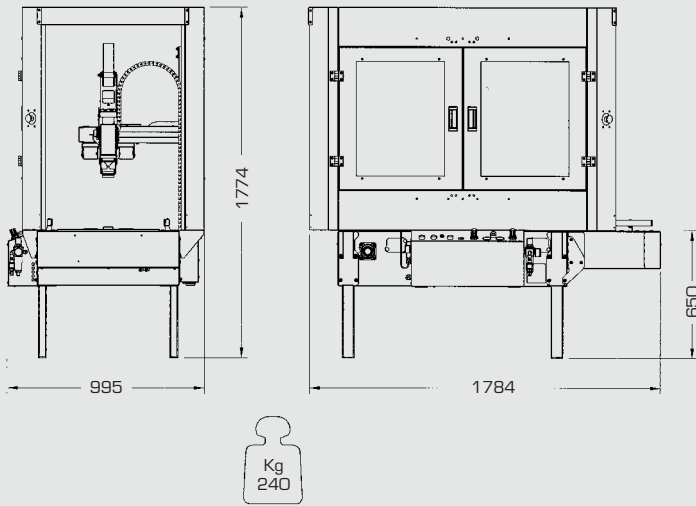

- Pneumatic power supply · Druckluftspeisung
- Pneumatiche voeding: 6 bar

- Air consumption cycle box · Luftverbrauch pro Kartonzyklus
- Luchtverbruik per cyclus: 6 nl

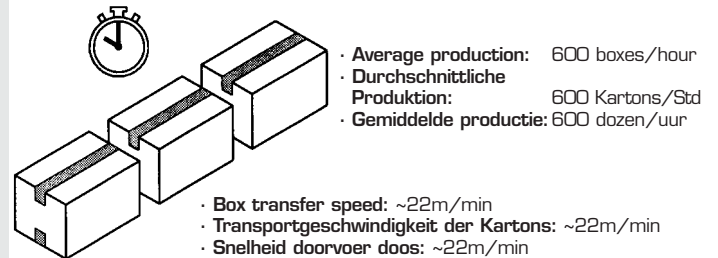

- Average production: 600 boxes/hour
- Durchschnittliche Produktion: 600 Kartons/Std
- Gemiddelde productie: 600 dozen/uur

- Box transfer speed: ~22m/min
- Transportgeschwindigkeit der Kartons: ~22m/min
- Snelheid doorvoer doos: ~22m/min

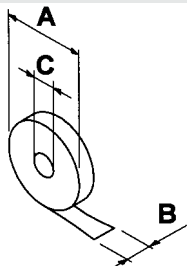

A	Max 360mm
B	25÷75mm
C	76mm

- Taping Heads:
- Klebeköpfe:
- Tapesluiters:

T22 - T23

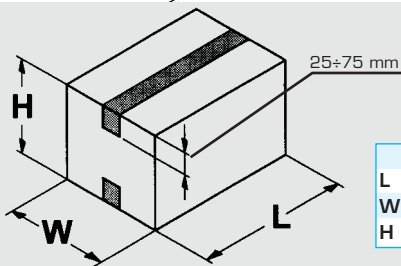

	MIN.	MAX.
L	150mm	
W	130mm	520mm
H	100mm	520mm

- Legs with fixed foot
- Stützen mit fixem Fuß
- Poten met vast voetje

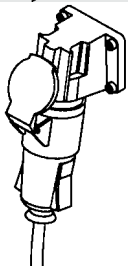
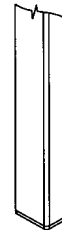

- Power supply: Three-phase/Single-phase
- Speisung: Dreifasig/Einphasig
- Stroomvoorziening: Driefasen/Eénfase

- Installed power: 0,23 Kw
- Eingerichtete Leistung: 0,23 Kw
- Geïnstalleerd vermogen: 0,23 Kw

- Electrical protection: IP54
- Stromschutz: IP54
- Elektrische beveiliging: IP54

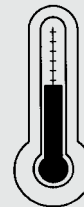

MAX
+35°C/95°F

MIN
+5°C/41°F

- Temperature of use
- Betriebstemperatur
- Gebruikstemperatuur

· Accessories · Zubehör · Accessoires

- Taping heads T21, T21,5
- Roller conveyors for box entrance and exit
- Belts switching off kit
- Casters
- RFC Kit
- Lower closure cover
- Wired roll holder kit with sensors

- Spezielle Klebeköpfe T21, T21,5
- Rollenbahnen für Ein- und Ausgang der Kartons
- Fotozellen- Kit für automatisches Abschalten
- Kit mit schwenkbaren Rädern mit Bremse
- Klebebandkontrolle
- Unterer Verschlussdeckel
- Kit verkabelter Spulenträger mit Sensoren

- Speciale tapesluiters T21, T21,5
- Rollenbanen aan de ingang en uitgang van de dozenluiser
- Kit fotocel voor automatisch uitschakelen
- Kit steunen voorzien van zwenkwielen met rem
- Set Tapesignalering (RFN)
- Afdekplaat onderste tapesluiters
- Set bekabelde spoolhouder met voelers



COMARME MARCHETTI F.A. spa
via Quintino Sella, 1 - 20094 Corsico (MI)
Tel. 02 450519.1 - Fax 02 4580025
http: www.comarme.it - E-mail: info@comarme.it

Distributed by